

**BORA**  
PORTAMATE®

# Kragarmregal zur Wandbefestigung Wood Rack

PBR-001 (6 Ebenen/6-Level)

PBR-002 (5 Ebenen/5-Level)

PBR-004 (4 Ebenen/4-Level)

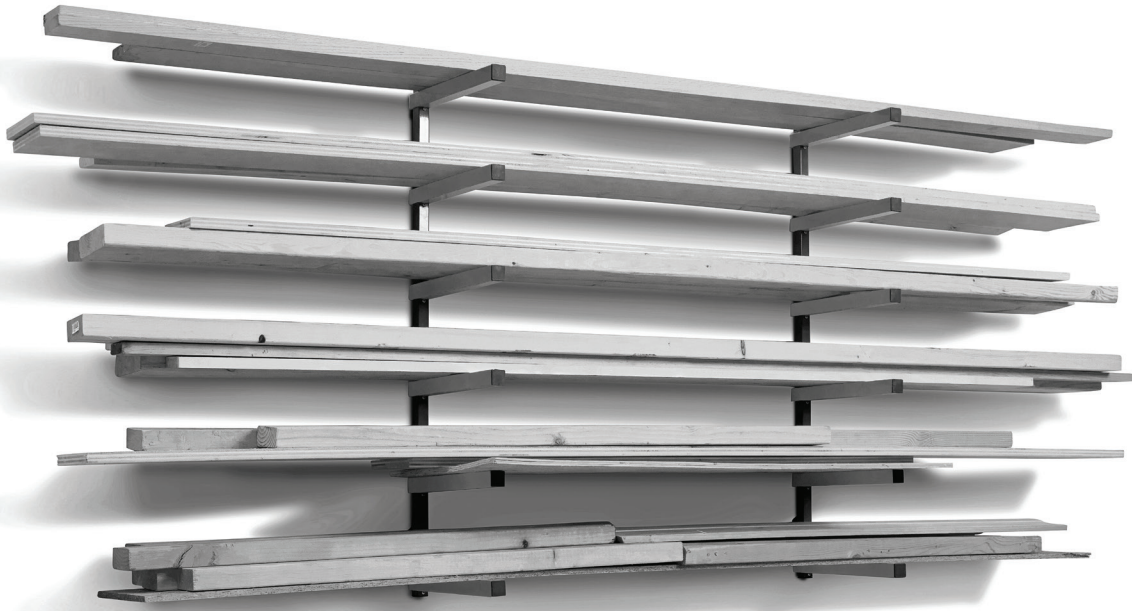

## BEDIENUNGSANLEITUNG

Montage • Bedienung • Stückliste • Warnhinweise • Gewährleistung

**Vorsicht: Lesen Sie alle Anweisungen sorgfältig durch.**

**BEWAHREN SIE DIESE ANLEITUNG AUF. Referenzieren Sie diese bei Bedarf und um andere zu unterweisen.**

## OPERATORS MANUAL

Assembly • Operation • Parts List • Warnings • Warranty

**Caution: Read all instructions carefully.**

**SAVE THESE INSTRUCTIONS. Refer to them often and use them to instruct others.**

Date Purchased/Date d'achat: \_\_\_\_\_

Wo gekauft/Where Purchased: \_\_\_\_\_

Address/Adresse: \_\_\_\_\_

# Herzlichen Glückwunsch!

Sie haben soeben ein Bora Portamate Kragarmregal gekauft. Das Bora Portamate Kragarmregal ist ein kompaktes Lagersystem, das Ihnen bei der Organisation Ihrer Werkstatt hilft. Es kann verwendet werden für eine Vielzahl von Materialien wie Holz, Leisten, Rohre, PVC und mehr. Anwendungsbereiche sind unter anderem Garagenwände, Keller, Schuppen und sogar Außenzäune.

- Das Kragarmregal bietet 5 Ebenen mit einer Kapazität von 50 kg pro Ebene. Es ist einfach zu installieren und anzupassen.
- Aufgrund von Produktverbesserungen kann das tatsächliche Produkt leicht variieren. Hergestellt in China. 1 Jahr Garantie.

**⚠ HINWEIS:** Montagematerial in Rohren am Ende der Verpackung

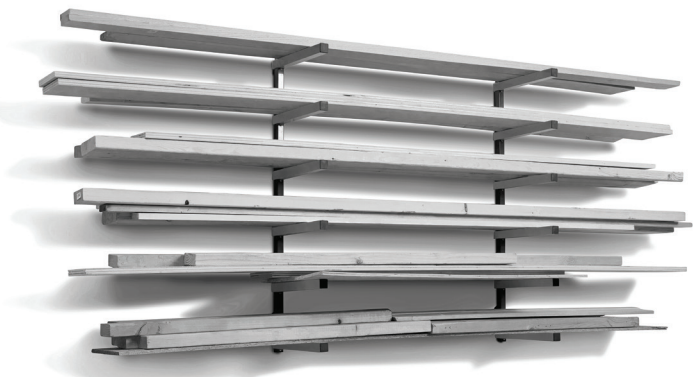

PBR-001	
Beschreibung	Artikel-Nr.
<b>A</b> Schrauben (12)	S002
<b>B</b> Horizontale Holme (12)	SH003
<b>C</b> Abstandhalter (6)	S001
<b>D</b> Vertikale Holme (2)	SV004

PBR-002	
Beschreibung	Artikel-Nr.
<b>A</b> Schrauben (10)	S002
<b>B</b> Horizontale Holme (10)	SH003
<b>C</b> Abstandhalter (6)	S001
<b>D</b> Vertikale Holme (2)	SV004

PBR-004	
Beschreibung	Artikel-Nr.
<b>A</b> Schrauben (8)	S002
<b>B</b> Horizontale Holme (8)	SH003
<b>C</b> Abstandhalter (6)	S001
<b>D</b> Vertikale Holme (2)	SV004



Abbildung 1



Abbildung 2

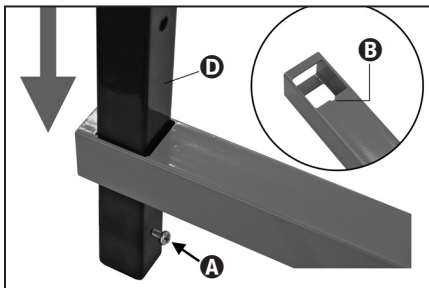

Abbildung 3

## Montageanleitung:

**WARNUNG:** Stellen Sie sicher, dass Ihr Montageort der zusätzlichen Belastung standhält. Überlasten Sie Ihr Regal nie.

Hinweis: Vertikale Holme können als Vorlagen verwendet werden, um Ihre Bohrstellen vor der Montage zu markieren.

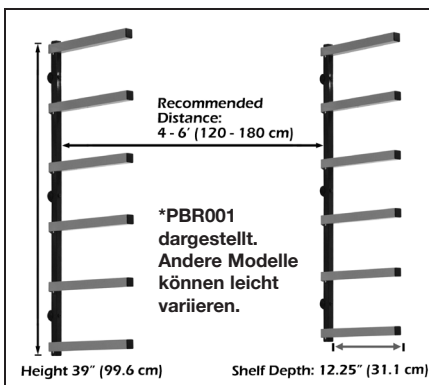
1. Gehen Sie zum unteren Ende des langen vertikalen Holms. Es hat ein kleines Schraubenloch 13 mm vom Ende entfernt. Setzen Sie eine Schraube A ein. Suchen Sie zum unteren Ende eines orangefarbenen horizontalen Holms B. Er hat eine kleine Kerbe, wie auf dem beigefügten Foto gezeigt. Schieben Sie den orangefarbene Holm von oben über die Länge des vertikalen Holms, bis er an der Schraube anliegt. Abbildung 1.
2. Setzen Sie eine Schraube in das nächste Loch oben ein und schieben Sie dann einen weiteren orangefarbenen Holm in Position. Fahren Sie mit diesem Vorgang fort, bis alle Holme montiert sind, und achten Sie darauf, dass alle Kerben nach unten zeigen. Wiederholen Sie diesen Vorgang für die andere Seite. Abbildung 2.

**Hinweis:** Alternative Regalpositionen können durch das Bohren zusätzlicher Löcher mit einem 4 mm Bohrer auf Wunsch erreicht werden.

3. Montage auf Gipskarton- oder anderen Wandverkleidungen: Es ist sehr wichtig, eine solide Stützstruktur für Ihr Bora Portamate Kragarmregal zu finden.

Achten Sie darauf, dass Sie die Mitte der Wandständer genau berühren. Der Abstand zwischen den vertikalen Holmen ist optional. Der empfohlene Abstand zur Aufnahme der vorgesehenen Tragfähigkeit beträgt 120 - 180 cm. Bei längerem Material oder höherem Gewicht können mehrere Kragarmregal verwendet werden.

Abbildung 3. Das montierte Kragarmregal ist 41 mm stark, so dass eine geeignete Länge des Befestigungselements 76 mm und 6 mm Durchmesser aufweist.

4. Positionieren Sie die Abstandhalter C hinter den Befestigungslöchern und befestigen Sie sie mit den in den empfohlenen Installationen beschriebenen Befestigungsmitteln (nicht im Lieferumfang enthalten) an der Wand.

# Congratulations!

You have just purchased a Bora Portamate Wood Rack. The Bora Portamate Wood Rack is a compact storage system designed to help you organize your workshop. It can be used for a variety of materials including timber, moldings, pipes, PVC and more. Applications include garage walls, basements, sheds, and even outdoor fences.

- The Wood Rack provides 5 levels with a capacity of 110 lb. (50 kg.) per level. It is easy to install and easy to customize.
- Due to product improvements, actual product may vary slightly. Made in China. 1 Year warranty.

**⚠ NOTICE:** Assembly hardware located in tubes at end of package

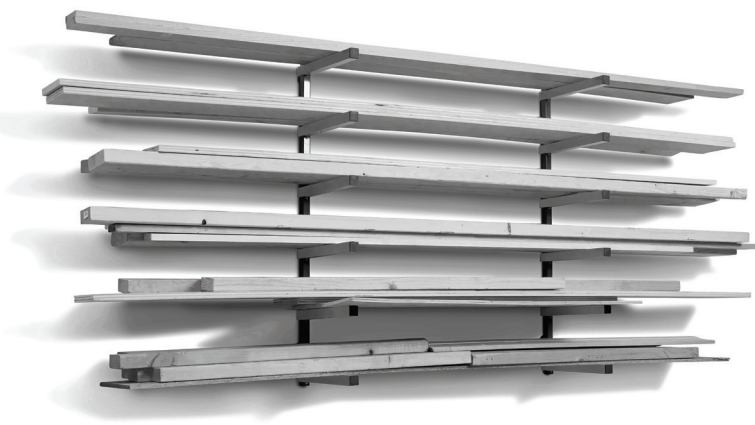

PBR-001	
Description	Part No.
<b>A</b> Screws (12)	S002
<b>B</b> Horizontal Bars (12)	SH003
<b>C</b> Spacers (6)	S001
<b>D</b> Vertical Bars (2)	SV004

PBR-002	
Description	Part No.
<b>A</b> Screws (10)	S002
<b>B</b> Horizontal Bars (10)	SH003
<b>C</b> Spacers (6)	S001
<b>D</b> Vertical Bars (2)	SV004

PBR-004	
Description	Part No.
<b>A</b> Screws (8)	S002
<b>B</b> Horizontal Bars (8)	SH003
<b>C</b> Spacers (6)	S001
<b>D</b> Vertical Bars (2)	SV004

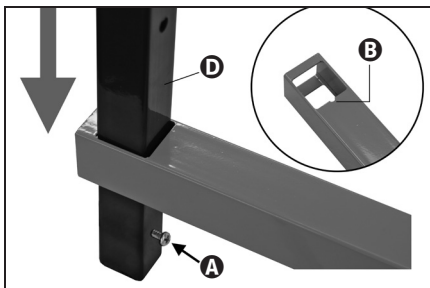

Figure 1

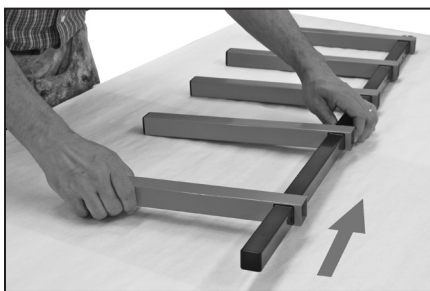

Figure 2

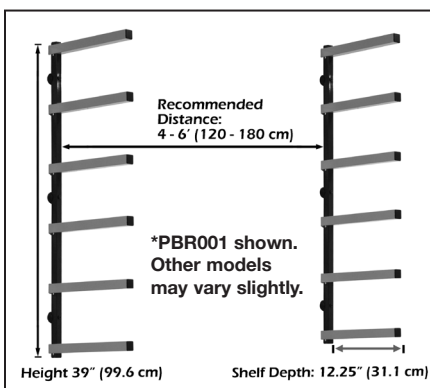

Figure 3

## Assembly Instructions:

**WARNING:** Ensure your mounting location is capable of withstanding the additional load. Never overload your rack. Note: Vertical bars can be used as templates to mark your drilling locations before assembly.

1. Locate the bottom of the long vertical bar. It has a small screw hole 1/2 inch (13mm) from the end. Insert a screw **A**. Locate the bottom of an orange horizontal bar **B**. It has a small notch as shown in the inset photo. Slide the orange bar down the length of the vertical bar from the top until it rests in position against the screw. Figure 1.
2. Insert a screw into the next hole up, then slide another orange bar into position. Continue this process until all the bars are fitted, being careful that all the notches face down. Repeat this process for the other side. Figure 2.

Note: Alternative rack positions can be achieved by drilling additional holes where desired using a 5/32" (4 mm) drill bit.

3. Installing to drywall or other paneled wall sheeting: Locating a solid structural support for your Bora Portamate Wood Rack is very important. Ensure that you are securely contacting the center of the wall studs. Distance between the vertical bars is optional. The recommended distance to support the designed weight capacity is **4 – 6 ft. (120 - 180 cm)**. For longer material or greater weight, multiple wood racks can be used. Figure 3. The assembled Wood Rack is 1-5/8" (41mm) thick so a suitable length of fastener is 3" (76mm) and 1/4" (6mm) diameter.
4. Position the Spacers **C** behind the mounting holes, and fasten to the wall using the fasteners (not included) described in the recommended installations.



Figure 4



Figure 5



Figure 6

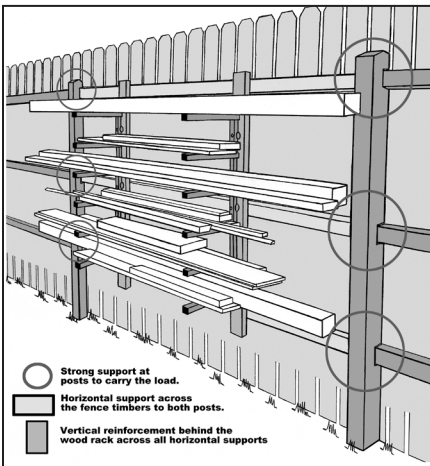

Figure 7

**Note:** Customizing your Bora Portamate Wood Rack is easy and practical to solve workshop storage needs.

**Recommended Installations:**

1. See Step 3 of assembly instructions **for drywall** or other paneled wall sheeting.
2. **Installing on masonry walls:** Use 1/4" (6mm) masonry anchors. The assembled wood rack is 1 5/8" (41mm) thick so a suitable length of anchor is 3" (76mm) minimum. Use the proper drill bits and fasteners to create a solid, strong hold of your wood rack.
3. **Installing on a steel wall or shed:** Mount the racks securely to a portion of the structural framework at top and bottom of sides so the weight is properly transferred to the wall. To do this, first install floor to roof verticals such as 2 x4 and secure with fasteners every 12" (300 mm). The assembled wood rack is 1 5/8" (41mm) thick so a suitable length of fastener is 3" (76 mm) and 1/4" (6 mm) diameter. Figures 5 & 6.
4. **Installing on wood fence:** Structural reinforcement of the fence section is required because it was not designed to carry a load. This can easily be achieved by installing the proper horizontal supports between fence posts and then using vertical supports as shown. The assembled wood rack is 1 5/8" (41mm) thick so a suitable length of fastener is 3" (76 mm) and 1/4" (6mm) diameter. Figure 7.

**Customizing Your Wood Rack:**

1. **For Outdoor Use:** Weather protection of your materials is achieved by creating a custom cover. Anchor a horizontal board the length of your material above the wood rack. Take a sheet of vinyl or thick plastic and attach several thin wood battens to the inside with staples to keep it from flapping around. The batten at the top is used to screw it to the anchor board. Reinforcing strips can be glued in to avoid puncture from the horizontal rack bars.
2. **Convenient shelf:** The bottom rack is easily converted to a shelf to store shorter pieces of material. A lip can be added to your shelves to prevent roll-off of round stock material.
3. **Handy Hooks:** If you mount your wood rack closer to the ceiling, the bottom rack can be customized to provide great locations for hooks to organize power cords or power tools.





Abbildung 4



Abbildung 5

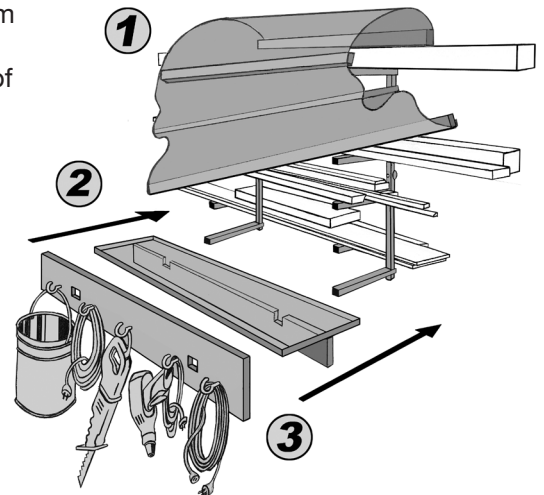

Abbildung 6



Abbildung 7

**Hinweis:** Die Anpassung Ihres Bora Portamate Kragarmregals ist einfach und praktisch, um die Anforderungen der Werkstatt zu erfüllen.

**Empfohlene Installationen:**

1. **Siehe Schritt 3 der Montageanleitung für Trockenbau-** oder andere Wandverkleidungen.
2. **Montage an Mauerwänden:** Verwenden Sie 6 mm Wanddübel. Das montierte Kragarmregal ist 41 mm stark, so dass eine geeignete Länge des Befestigungselements 76 mm aufweist. Verwenden Sie die richtigen Bohrer und Befestigungselemente, um einen soliden, festen Halt für Ihr Kragarmregal zu gewährleisten.
3. **Montage an einer Stahlwand oder einem Schuppen:** Befestigen Sie die Zahnstangen fest an einem Abschnitt des Tragwerks oben und unten an den Seiten, so dass das Gewicht korrekt auf die Wand übertragen wird. Verlegen Sie dazu zunächst das Unterteil auf Dachvertikalen wie 2 x 4 und sichern Sie ihn alle 300 mm mit Befestigungsmitteln. Das montierte Kragarmregal ist 41 mm stark, so dass eine geeignete Länge des Befestigungselements 76 mm und 6 mm Durchmesser aufweist. Abbildungen 5 und 6.
4. **Montage an einem Holzzaun:** Eine strukturelle Verstärkung des Zaunabschnitts ist erforderlich, da er nicht für die Aufnahme einer Last ausgelegt ist. Dies kann leicht erreicht werden, indem die entsprechenden horizontalen Stützen zwischen den Zaunpfosten montiert und dann wie abgebildet vertikale Stützen verwendet werden. Das montierte Kragarmregal ist 41 mm stark, so dass eine geeignete Länge des Befestigungselements 76 mm und 6 mm Durchmesser aufweist. Abbildung 7.

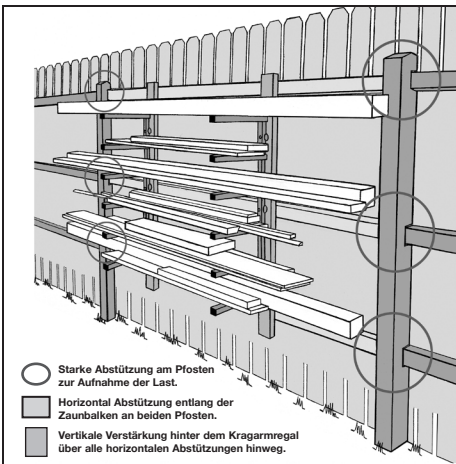
**Anpassen Ihres Kragarmregals:**

1. **Für den Außeneinsatz:** Der Wetterschutz Ihrer Materialien wird durch die Erstellung einer individuellen Abdeckung erreicht. Verankern Sie ein horizontales Brett in der Länge Ihres Materials über dem Kragarmregal. Nehmen Sie einen PVC-Abschnitt oder dickes Plastik und befestigen mehrere dünne Holzlatten auf der Innenseite mit Klammern, damit es nicht umherflattert. Die obere Leiste wird verwendet, um sie mit der Ankerplatte zu verschrauben. Verstärkungstreifen können eingeklebt werden, um ein Durchstechen aus den horizontalen Regalholmen zu vermeiden.

2. **Praktisches Regal:** Der untere Regalboden lässt sich leicht in ein Regal verwandeln, um kürzere Materialstücke zu lagern. Eine Lippe kann an die Regalböden angebracht werden, um das

Herunterrollen von Rundmaterial zu verhindern.

3. **Praktische Haken:** Wenn Sie Ihr Kragarmregal näher an der Decke montieren, kann die Unterseite des Regals

angepasst werden, um praktische Haken zum Aufbewahren von

Netzkabeln oder Elektrowerkzeugen anzubringen.

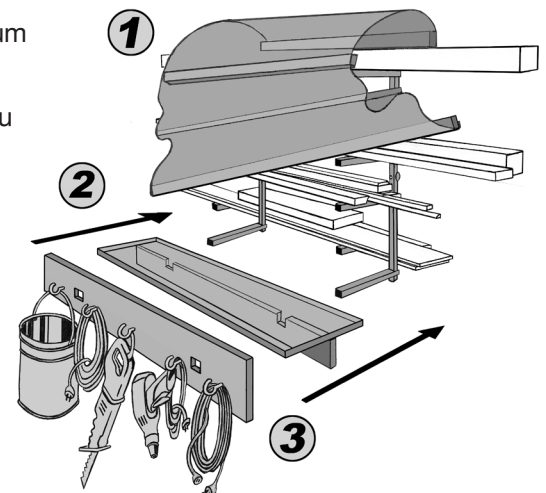

**BORA**  
PORTAMATE®

**BORA**  
PORTAMATE®

Troy, MI 48083 USA

© 2018 Bora Tool

Teil-Nr PBR-001 - PBR-002 - PBR-004